

Fragen Sie Ihr

optimales Fräswerkzeug an

Um für Sie das perfekt angepasste Fräswerkzeug zu ermitteln, füllen Sie bitte beide Seiten des Formulars aus und senden es zusammen mit einer Zeichnung an info@kyokutoh.de

Bei engen Zangen und kurzen Elektrodenhaltern/ Schäften fügen Sie bitte genauere Angaben oder eine Skizze bei.

Firma

Abteilung

Straße

PLZ

Ort

Land

AnsprechpartnerIn:

Anrede

Vor- und Nachname

Telefon Festnetz

Telefon Mobil

E-Mail-Adresse

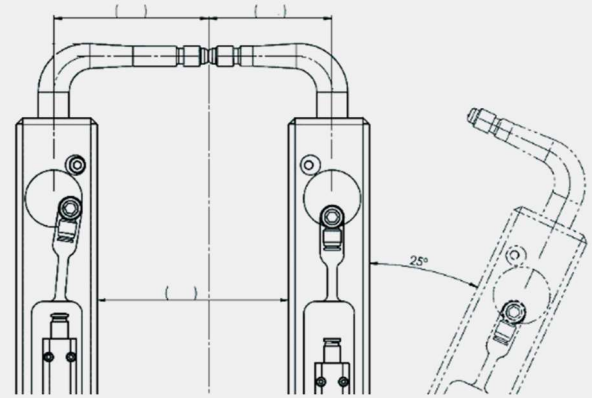
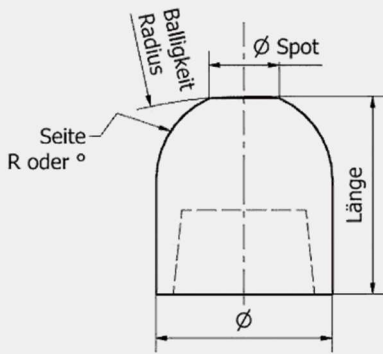

1. Verwendete Elektrode

oben:

unten:

2. Gewünschtes Fräsergebnis

Spot und Balligkeit der Elektrode

oben:

unten:

3. Gewünschte Seitenform (R oder °)

oben:

unten:

4. Gewünschte Werkzeugaufnahme

z.B. Bajonett 45 mm; bei Fremdräser auch Modell

5. Angaben der Materialart, die verschweißt wird

6. Zangenform C oder X

Bei X-Zangen bitte benennen:
Zangenschrägstellung

oben:

unten: